

## LES STANDS & TOTEMS

# STRETCH BANNER 085 & 100

Totems économiques en aluminium



### Dimensions (poids avec impression)

#### STRETCH BANNER 085

85 (L) x 200 (H) cm

2.7 Kg

#### STRETCH BANNER 100

100 (L) x 200 (H) cm

2.9 Kg

### Conditionnement (poids hors impression)

10 pcs / carton

90 x 28 x 26 cm

0.06 CBM / 20 Kg

10 pcs / carton

105 x 28 x 26 cm

0.07 CBM / 21 Kg

### Structure

Structure tubulaire en alu Ø 30 mm / 0.25 mm.  
Pieds aluminium.

### Impression

Toile Polyester recyclé  
210g/m<sup>2</sup> traité anti-feu B1



Imprimé en  
**France**

### Utilisation

Intérieure

### Sac de transport



### Délais ( de 1 à 20 pcs )

Classique : 10 jours ouvrés

Express : 5 jours ouvrés

### Commande minimum

1 pièce

## LES STANDS & TOTEMS

# STRETCH BANNER 085 & 100

### Totems économiques en aluminium

Structures économiques de 85 ou 100 cm de large en aluminium offrant un rendu de grande qualité. Elles allient les atouts d'une structure aluminium et la facilité d'utilisation de l'enrouleur. L'avantage principal réside dans la possibilité d'habiller la structure recto-verso pour un faible budget : l'habillage respecte la norme anti-feu B1 et est imprimé en sublimation numérique en recto-verso. La housse recouvre la structure en aluminium. Sac de transport en Oxford noir. Son poids léger en fait une structure facilement transportable. Utilisation intérieure exclusivement.



Impression sur polyester recyclé



Sac de transport inclus



Norme B1 anti-feu



Assemblage facile

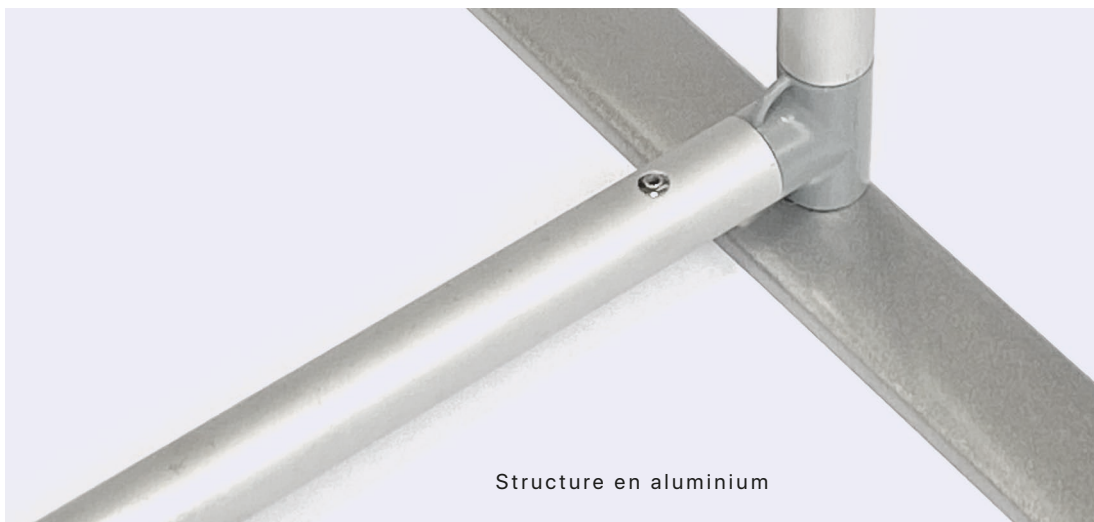

Structure en aluminium